

Stufenheber

SH 500-100

Kapazität	500 kN
Hub	100 mm
Druck max.	400 bar
Gewicht	60 kg

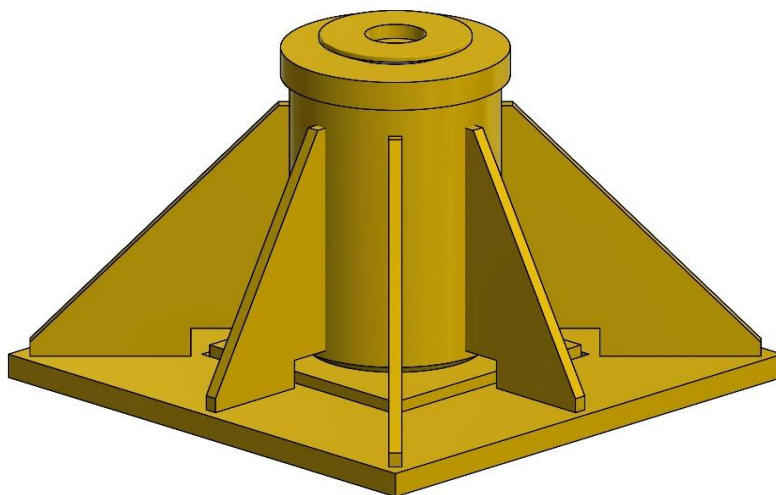
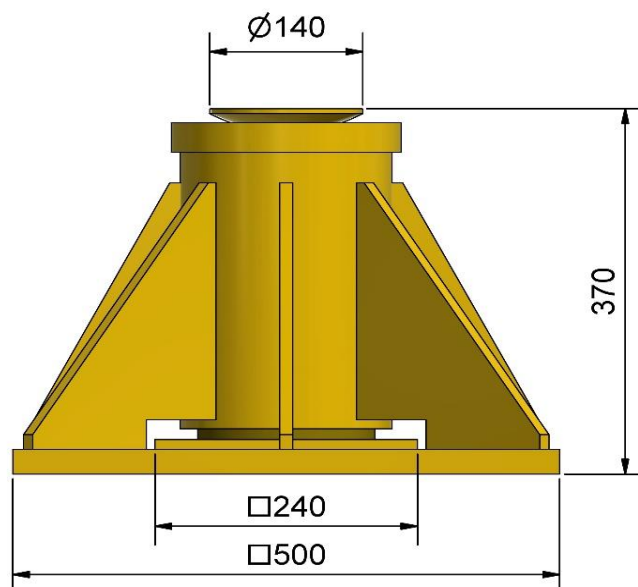

Mögliches Zubehör:

- Gleitvorrichtung allseitig-beweglich
- Gleitvorrichtung einseitig-beweglich
- Gleitvorrichtung verstell- / arretierbar
- Stapелеlemente
- Permanente Druck- / Kraftmessung
- Manometer (analog / digital)
- Drucksensor (digital)